



INNOVATIVE: Journal Of Social Science Research

Volume 4 Nomor 4 Tahun 2024 Page 4211-4221

E-ISSN 2807-4238 and P-ISSN 2807-4246

Website: <https://j-innovative.org/index.php/Innovative>

## Pengaruh Gaya Kepemimpinan Dan Motivasi Terhadap Disiplin Kerja Pegawai Pada Puskesmas Tampo Kecamatan Mengkendek Kabupaten Tana Toraja

Asriani<sup>1✉</sup>, Jens Batara Marewa<sup>2</sup>, Marchelin<sup>3</sup>

Universitas Kristen Indonesia Toraja

Email : [asriania181@gmail.com](mailto:asriania181@gmail.com)<sup>✉</sup>

### Abstrak

Kerja Pegawai Pada Puskesmas Tampo Kecamatan Mengkendek Kabupaten Tana Toraja". Tujuan penelitian ini adalah untuk mengetahui pengaruh gaya kepemimpinan dan motivasi terhadap disiplin kerja pegawai pada Puskesmas Tampo. Jenis penelitian yang digunakan adalah penelitian kuantitatif. Populasi pada penelitian ini adalah semua pegawai yang ada di Puskesmas Tampo yaitu sebanyak 31 orang dan sampel yang digunakan adalah sampling jenuh yaitu semua populasi dijadikan sampel. Metode yang digunakan dalam penelitian ini yaitu uji validitas, uji reliabilitas, uji normalitas, uji multikolinearitas, uji heteroskedastisitas, uji regresi linear berganda, uji parsial (t), uji Simultan (F), dan uji determinasi (R). Data diolah dengan menggunakan software SPSS versi 26. Hasil penelitian ini menunjukkan bahwa (1) Gaya Kepemimpinan berpengaruh negatif dan tidak signifikan terhadap disiplin kerja pegawai pada Puskesmas Tampo. (2) Motivasi berpengaruh positif dan signifikan terhadap disiplin kerja pegawai pada Puskesmas Tampo. (3) Gaya Kepemimpinan dan Motivasi secara simultan berpengaruh positif dan signifikan terhadap Disiplin Kerja pegawai Pada Puskesmas Tampo.

Kata Kunci: *Gaya Kepemimpinan, Motivasi, Disiplin Kerja*

## Abstract

Employee Work at the Tampo Community Health Center, Mengkendek District, Tana Toraja Regency." The aim of this research is to determine the influence of leadership style and motivation on employee work discipline at the Tampo Community Health Center. The type of research used is quantitative research. The population in this study was all employees at the Tampo Community Health Center, namely 31 people and the sample used was saturated sampling, namely the entire population was sampled. The methods used in this research are validity test, reliability test, normality test, multicollinearity test, heteroscedasticity test, multiple linear regression test, partial test (t), simultaneous test (F), and determination test (R). Data was obtained using SPSS version 26 software. The results of this research show that (1) Leadership Style has a negative and insignificant effect on employee work discipline at the Tampo Community Health Center. (2) Motivation has a positive and significant effect on employee work discipline at the Tampo Community Health Center. (3) Leadership style and motivation simultaneously have a positive and significant effect on employee work discipline at the Tampo Community Health Center.

Keyword: *Leadership Style, Motivation, Work Discipline*

## PENDAHULUAN

Sumber Daya Manusia (SDM) merupakan aset yang paling utama dalam mencapai keberhasilan suatu tujuan organisasi. Agar menciptakan Sumber Daya Manusia (SDM) yang memiliki potensi yang unggul, organisasi harus mampu mengelolah pegawainya dengan baik. Pengelolaan tersebut dapat didukung oleh kedisiplinan karyawan dalam menaati aturan-aturan yang telah ditetapkan dalam sebuah organisasi. Disiplin kerja memiliki peran yang sangat penting dalam menentukan tingkat kinerja seorang pegawai agar perusahaan dapat mencapai tujuan yang ingin dicapai (Hasanah, 2018). Oleh karena itu disiplin kerja perlu ditegakkan dalam sebuah organisasi. Menegakkan disiplin kerja sangatlah penting bagi organisasi, karena dengan adanya disiplin kerja akan menjamin terpeliharannya tata tertib dan kelancaran pekerjaan, sehingga dapat mencapai hasil yang memuaskan (Nuraeni et al., 2022). Salah satu faktor yang dapat memengaruhi disiplin kerja adalah melalui kepemimpinan (Rahayu & Nasution, 2021). Gaya kepemimpinan yang diterapkan oleh seorang pemimpin dalam mengarahkan pegawainya dapat meningkatkan disiplin kerja pegawai (Puja & Mahayasa, 2021). Oleh karena itu, seorang pimpinan harus dapat mengarahkan pegawainya agar bekerja lebih produktif guna untuk mencapai tujuan organisasi (Novianingsih et al., 2023). Selain gaya kepemimpinan, motivasi juga penting dalam memastikan disiplin kerja pegawai (Novianingsih et al., 2023). Motivasi adalah dorongan yang dimiliki pegawai untuk menjalankan tugas dan tanggung jawabnya demi tercapainya tujuan organisasi. Motivasi dapat muncul dari dalam diri sendiri maupun dari

orang lain. Dengan demikian, dapat dikatakan bahwa gaya kepemimpinan dan motivasi sangat penting untuk meningkatkan kedisiplinan pegawai pada sebuah organisasi atau instansi.

Puskesmas Tampo merupakan salah satu instansi pemerintah yang terletak di Kelurahan Tampo, Kecamatan Mengkendek, Kabupaten Tana Toraja. Puskesmas Tampo bertanggung jawab terhadap beberapa desa dan lembang yang ada di Kecamatan Mengkendek. Puskesmas Tampo memberikan pelayanan kepada pasien atau masyarakat yang datang ke puskesmas untuk mendapatkan layanan kesehatan, dan juga langsung turun ke beberapa desa atau lembang yang dibawahinya untuk memberikan pelayanan kesehatan berupa posyandu balita, ibu hamil dan juga posyandu lansia. Oleh karena itu, pegawai pada Puskesmas Tampo harus menerapkan disiplin kerja yang baik agar dapat memberikan pelayanan yang baik kepada masyarakat dan dapat menjalankan fungsinya dengan baik. Adapun persoalan penelitian yang akan di bahas oleh penulis yaitu bagaimana pengaruh gaya kepemimpinan dan motivasi secara bersama-sama berpengaruh terhadap disiplin kerja pegawai pada Puskesmas Tampo. Dan tujuan penelitian untuk mengetahui pengaruh gaya kepemimpinan dan motivasi berpengaruh terhadap disiplin kerja pegawai pada Puskesmas Tampo.

## METODE PENELITIAN

Jenis penelitian yang penulis gunakan dalam penelitian ini yaitu penelitian kuantitatif. Penelitian kuantitatif adalah penelitian ilmiah yang sistematis terhadap bagian-bagian dan fenomena serta kualitas hubungan-hubungannya. Dimana penelitian ini untuk mengetahui informasi yang didapatkan dalam bentuk angka yang kemudian diproses menggunakan rumus matematika dan dianalisis menggunakan SPSS 26. Jenis dan sumber data dalam penelitian ini menggunakan data primer dan data sekunder dalam proses pengumpulan data yang akan diolah.

Menurut Sugiyono (2017), populasi adalah wilayah generasional yang terdiri atas objek dan jujuk yang mempunyai kualitas dan karakteristik yang diterapkan oleh peneliti untuk dipelajari dan kemudian ditarik kesimpulan. Berdasarkan pengertian dan judul penelitian maka populasi dalam penelitian ini yaitu semua pegawai yang ada di Puskesmas Tampo, yang berjumlah 31 pegawai. Sampel adalah bagian dari jumlah dan ciri yang dimiliki oleh populasi (Sugiyono, 2017). Karena jumlah populasi dalam penelitian yang dilakukan oleh penulis kurang dari 100 populasi. Maka jumlah populasi semua dijadikan sampel. Teknik pengambilan sampel dalam penelitian ini akan menggunakan sampel jenuh. Sampel jenuh ialah teknik pengumpulan sampel dimana semua anggota populasi di gunakan menjadi

sampel. Jadi, jumlah sampel yang ada pada Puskesmas Tampo yaitu sebanyak 31 pegawai.

Teknik analisis data yang digunakan dalam penelitian ini dengan menggunakan uji instrumen yaitu reliabilitas dan uji normalitas, untuk uji hipotesis dengan menggunakan persamaan linear berganda dengan menggunakan uji parsial (t), uji simultan (f) dan koefisien determinasi (R) Ghazali (2013). Berikut kerangka pemikiran pada penelitian ini.

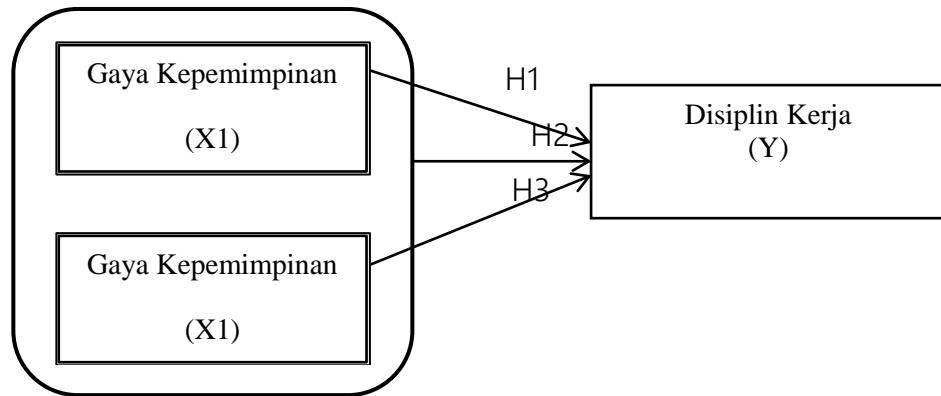

Gambar 1. Kerangka Berfikir

Sumber: data diolah 2024

## HASIL DAN PEMBAHASAN

### Uji Reliabilitas

Tabel 1. hasil uji reliabilitas

Variabel	<i>Cronbach Alpha</i>	Keterangan
Gaya Kepemimpinan (X1)	0,847	Reliabel
Motivasi (X2)	0,856	Reliabel
Disiplin Kerja (Y)	0,853	Reliabel

Sumber: data diolah 2024

Berdasarkan tabel 1. diatas dapat disimpulkan bahwa semua jawaban yang diberikan oleh responden telah dinyatakan reliabel karena *Cronbach Alpha* ( $\alpha$ ) > 0,06.

## Uji Normalitas

Tabel. 2 Hasil Uji Normalitas  
One-Sample Kolmogorov-Smirnov Test

		Unstandardized Residual
N		31
Normal Parameters <sup>a,b</sup>	Mean	.0000000
	Std. Deviation	2.75650695
	Most Extreme Differences	
	Absolute	.110
	Positive	.110
	Negative	-.089
Test Statistic		.110
Asymp. Sig. (2-tailed)		.200 <sup>c,d</sup>

Sumber:  
data  
diolah

- Test distribution is Normal.
- Calculated from data.
- Lilliefors Significance Correction.
- This is a lower bound of the true significance.

(SPSS,2024)

Berdasarkan tabel diatas yaitu hasil uji normalitas dengan *one-sample kolmogorov-smirnov test* menunjukkan bahwa nilai signifikan sebesar 0,200 yang menunjukkan bahwa nilai signifikannya  $> 0,05$ . Dengan demikian dapat disimpulkan bahwa data yang telah diuji berdistribusi normal.

## UJI HIPOTESIS

### Uji Regresi Linear Berganda

Tabel. 3. Hasil Analisis Regresi Linear Berganda

		Coefficients <sup>a</sup>				
		Unstandardized Coefficients		Standardized Coefficients		
Model		B	Std. Error	Beta	t	Sig.
1	(Constant)	25.426	5.752		4.421	.000
	Gaya Kepemimpinan	-.218	.189	-.241	-1.152	.259
	Motivasi	.485	.188	.540	2.579	.015

a. Dependent Variable: Disiplin Kerja

Sumber: data diolah (SPSS 2024)

Berdasarkan tabel diatas hasil uji persamaan regresi linear berganda menunjukkan bahwa:

$$y = 25.426 - 0,218X_1 + 0,485X_2$$

- Berdasarkan hasil pengujian diperoleh nilai konstanta sebesar 25,426 nilai ini menunjukkan bahwa jika tidak ada gaya kepemimpinan dan motivasi maka disiplin kerja pegawai pada Puskesmas Tampo sebesar 25,426 satuan.
- Nilai koefisien gaya kepemimpinan ( $X_1$ ) -0,218 menunjukkan bahwa jika gaya kepemimpinan ( $X_1$ ) turun satu satuan maka pengaruh terhadap disiplin kerja ( $Y$ ) akan naik sebesar -0,218 satuan. Begitupun sebaliknya jika gaya kepemimpinan ( $X_1$ ) naik satu satuan maka pengaruh terhadap disiplin kerja ( $Y$ ) akan turun sebesar -0,218 satuan.
- Nilai koefisien motivasi ( $X_2$ ) sebesar 0,485 menunjukkan bahwa jika Motivasi ( $X_2$ ) naik satu satuan maka Disiplin Kerja ( $Y$ ) akan turun sebesar 0,485 satuan. Begitupun sebaliknya jika motivasi ( $X_2$ ) turun satu satuan maka pengaruh terhadap disiplin kerja ( $Y$ ) akan naik sebesar 0,485.

Uji Parsial (t)

Tabel. 4. Hasil Uji Parsial

		Coefficients <sup>a</sup>				
		Unstandardized Coefficients		Standardized Coefficients		
Model		B	Std. Error	Beta	T	Sig.
1	(Constant)	25.426	5.752		4.421	.000
	Gaya Kepemimpinan	-.218	.189	-.241	-1.152	.259
	Motivasi	.485	.188	.540	2.579	.015

a. Dependent Variable: Disiplin Kerja

Sumber: data diolah (SPSS 2024)

Berdasarkan hasil pengujian pada tabel 4. diatas dapat diketahui bahwa:

- Diketahui nilai signifikan untuk pengaruh gaya kepemimpinan ( $X_1$ ) yaitu sebesar  $0,259 > 0,05$  dan nilai t hitung  $-1,152 < 2,048$  sehingga dapat disimpulkan bahwa  $H_1$  ditolak yang berarti tidak terdapat pengaruh variabel gaya kepemimpinan terhadap disiplin kerja pegawai.

b. Diketahui nilai signifikan untuk pengaruh motivasi (X2) terhadap disiplin kerja (Y) yaitu sebesar  $0,015 < 0,05$  dan nilai t hitung  $2,579 > 2,048$  sehingga dapat disimpulkan bahwa H2 diterima yang berarti terdapat pengaruh variabel motivasi (X2) terhadap variabel disiplin kerja (Y).

#### Uji Simultan (F)

Tabel. 5. Hasil Uji Simultan

		ANOVA <sup>a</sup>				
Model		Sum of Squares	df	Mean Square	F	Sig.
1	Regression	55.792	2	27.896	3.427	.047 <sup>b</sup>
	Residual	227.950	28	8.141		
	Total	283.742	30			

a. Dependent Variable: Disiplin Kerja

b. Predictors: (Constant), Motivasi, Gaya Kepemimpinan

Sumber: data diolah (SPSS 2024)

Berdasarkan tabel 5. diatas dapat di ketahui bahwa nilai F hitung sebesar 3,427 dan F tabel sebesar 3,34. Jadi,  $3,427 > 3,34$ , dengan nilai signifikan  $0,047 < 0,05$ . Hasil uji ini menunjukkan bahwa variabel gaya kepemimpinan (X1) dan variabel motivasi (X2) secara simultan berpengaruh terhadap variabel disiplin kerja (Y) pegawai.

#### Uji Determinasi (R)

Tabel. 6. Hasil Uji Determinasi

		Model Summary <sup>b</sup>			
Model	R	R Square	Adjusted R Square	Std. Error of the Estimate	
1	.443 <sup>a</sup>	.197	.139	2.85326	

a. Predictors: (Constant), Motivasi, Gaya Kepemimpinan

b. Dependent Variable: Disiplin Kerja

Sumber : data diolah (SPSS 2024)

Berdasarkan tabel 6. diatas dapat dilihat bahwa nilai variabel independen yaitu gaya kepemimpinan (X1) dan motivasi (X2) dapat menjelaskan pengaruhnya terhadap disiplin kerja (Y) sebesar 0,197 atau 19,7%. Sedangkan sisanya sebesar 80,3% dijelaskan oleh variabel lain yang tidak diteliti. Artinya ada faktor lain yang juga mempengaruhi disiplin kerja selain gaya kepemimpinan dan motivasi.

1. Pengaruh Gaya Kepemimpinan Terhadap Disiplin Kerja Pegawai Pada Puskesmas Tampo  
Hasil uji t ditemukan ada pengaruh negatif pada variabel gaya kepemimpinan terhadap disiplin kerja. Hasil ini diperoleh berdasarkan uji t dimana nilai thitung  $-1,152 < t_{tabel} 2,048$  dengan nilai signifikan  $0,259 > 0,05$ . Berdasarkan uji tersebut nilai thitung  $< t_{tabel}$ . Dapat disimpulkan bahwa semakin tinggi gaya kepemimpinan maka semakin turun disiplin kerja pegawai.
2. Pengaruh Motivasi Terhadap Disiplin Kerja Pegawai Pada Puskesmas Tampo  
Hasil uji t menunjukkan bahwa motivasi berpengaruh positif dan signifikan terhadap disiplin kerja pegawai pada Puskesmas Tampo Kabupaten Tana Toraja. Dimana *thitung* yang diperoleh sebesar  $2,579 > t_{tabel} 2,048$  dengan nilai signifikan  $0,015 < 0,05$ . Artinya semakin baik motivasi yang di berikan maka semakin meningkat disiplin kerja seorang pegawai karena motivasi juga dapat menentukan tinggi rendahnya disiplin kerja pegawai dan juga menentukan kinerja pegawai.
3. Pengaruh Gaya Kepemimpinan dan Motivasi Terhadap Disiplin Kerja Pegawai Pada Puskesmas Tampo  
Berdasarkan hasil uji simultan dapat diketahui bahwa nilai signifikan untuk pengaruh gaya kepemimpinan dan motivasi secara simultan terhadap kinerja pegawai adalah sebesar  $0,047 < 0,05$  dan nilai *Fhitung*  $3,427 > F_{tabel} 3,34$ , sehingga dapat disimpulkan bahwa terdapat pengaruh variabel gaya kepemimpinan dan motivasi secara simultan terhadap disiplin kerja pegawai pada Puskesmas Tampo Kecamatan Mengkendek Kabupaten Tana Toraja.

#### SIMPULAN

Tujuan dilakukannya penelitian ini yaitu untuk mengetahui pengaruh gaya kepemimpinan dan motivasi terhadap disiplin kerja pegawai pada Puskesmas Tampo. Berikut ini temuan dalam penelitian yang telah di lakukan, yaitu:

- a. Gaya kepemimpinan tidak berpengaruh dan tidak signifikan terhadap disiplin kerja pegawai pada Puskesmas Tampo Kabupaten Tana Toraja.
- b. Motivasi berpengaruh dan signifikan terhadap disiplin kerja pegawai pada Puskesmas Tampo Kabupaten Tana Toraja.
- c. Gaya kepemimpinan dan motivasi secara simultan berpengaruh positif dan signifikan terhadap disiplin kerja pegawai Pada Puskesmas Tampo Kabupaten Tana Toraja.

## Saran

Berdasarkan penelitian yang telah peneliti lakukan, masih diperlukan saran lebih lanjut untuk penelitian ini. Berikut rekomendasinya:

- a. Diharapkan kepada pegawai pada Puskesmas Tampo untuk meningkatkan disiplin kerja dalam melakukan pekerjaannya, dan pimpinan dapat menerapkan gaya kepemimpinan yang baik agar mampu mempengaruhi disiplin kerja pegawai, dan dalam memberikan motivasi agar pegawai pada Puskesmas Tampo dapat memberikan pelayanan yang baik kepada masyarakat.
- b. Untuk penelitian selanjutnya, diharapkan untuk menambah variabel lain karena, melihat dalam penelitian ini gaya kepemimpinan dan motivasi berpengaruh terhadap disiplin kerja hanya sebesar 19,7% dan masih ada 80,3% dipengaruhi oleh variabel lain yang tidak diteliti dalam penelitian ini.

## DAFTAR PUSTAKA

- Afandi, P. (2018). *Manajemen Sumber Daya Manusia (Teori, Konsep Dan Indikator)*. Riau: Zanafa Publishing, 3.
- Asrianti, D., Manda, H. M., & Suryadi, D. F. (2021). Analisis Gaya Kepemimpinan Dan Motivasi Terhadap Disiplin Kerja Pegawai (Studi Kasus Pada Upt Pelatihan Kesehatan Provinsi Sulawesi Selatan). *Macakka Journal*, 2(1), 216-221.
- Farida, D. U., & Hartono, S. (N.D.). *Manajemen Sumber Daya Manusia II*.
- Ghozali, Imam, 2013. *Aplikasi Analisis Multivariate Dengan Program SPSS, Edisi Keempat*, Penerbit Universitas Diponegoro.
- Hasanah, N. (2018). Pengaruh Gaya Kepemimpinan Dan Motivasi Kerja Terhadap Disiplin Kerja Karyawan Treepark Hotel Banjarmasin (Studi Kasus Pada Intro Bistro). *Jurnal Ilmiah Ekonomi Bisnis*, 4(1). <https://doi.org/10.35972/jieb.v4i1.190>
- Kartono, K. (2016). *Pemimpin dan Kepemimpinan*. Bandung: PT. Rajawali Grafindo Persada.
- Khoirinisa, K. S. (2019). Analysis Of Factors That Influence Work Discipline. *Skripsi*. Program Sarjana Fakultas Ekonomi Universitas Darma Persada Jakarta.
- Lian, B. (2020). *Kepemimpinan Dan Kualitas Kinerja Pegawai [Preprint]*. Open Science Framework. <https://doi.org/10.31219/osf.io/N68vd>.
- Mangkunegara, A. A. P. (2017). *Manajemen Sumber Daya Manusia Perusahaan*. Cetakan Sebelas. Bandung: PT. Remaja Rosdakarya.
- Mulyana, D., Utama, A., Widodo, W., & Cecep, C. (2022). Impak Gaya Kepemimpinan Dan Motivasi Kerja Atas Kinerja Karyawan Pada Industri Padat Karya Di Bogor. *Jurnal Manajemen Kewirausahaan*, 19(2), 175. <https://doi.org/10.333>

- Novianingsih, D. A. T., Suartina, I. W., & Mahayasa, I. G. A. (2023). Pengaruh Gaya Kepemimpinan, Motivasi, Dan Budaya Organisasi Terhadap Disiplin Kerja Karyawan Pada UD. Putra Bali Glass Gianyar. *Jurnal Manajemen*, 3(1).
- Nuraeni, F., Yusnita, R. T., & Sutrisna, A. (2022). *Pengaruh Gaya Kepemimpinan Dan Motivasi Terhadap Disiplin Kerja Karyawan* (Studi Kasus Pada PT. Anugrah Adi Jaya Tasikmalaya).
- Prastya, K. P. D., & Sunata, I. M. (2022). Pengaruh Gaya Kepemimpinan Dan Motivasi Terhadap Disiplin Kerja Karyawan Pada Pandawa All Suite Hotel Umalas, Badung. *Journal Research of Management*, 3(2), 235-245.
- Puja, I. M. S., & Mahayasa, I. G. A. (2021). *Relevansi Kepemimpinan Hindu Dalam Organisasi Di Era Milenium*. *Widya Manajemen*, 3(2), 186-203. <https://doi.org/10.32795/Widyamanajemen.V3i2.1760>
- Putra, W. R. Y., Agung, A. A. P., & Kepramareni, P. (2019). Pengaruh Gaya Kepemimpinan Dan Motivasi Terhadap Disiplin Kerja Dan Kinerja Karyawan Pada Koperasi Pegawai Bina Sejahtera Kabupaten Badung. *JSAM (Jurnal Sains, Akuntansi dan Manajemen)*, 1(4), 576-595.
- Rahayu, R., & Nasution, H.D. (2021). Pengaruh Gaya Kepemimpinan Dan Motivasi Terhadap Disiplin Kerja Pegawai Pada Deputi Bidang Pengrmbangan Pemuda Di Kementrtian Pemuda Dan Olahraga. *Kelola: jurnal ilmiah manajemen*, 7(1), 1-8. <https://doi.org/10.32509/10.32509/kelola.v7i1.1369>.
- Rosi, D., Suparman, H. D., & Pdi, S. (2020). Pengaruh Gaya Kepemimpinan Dan Motivasi Kerja Terhadap Kinerja Karyawan Pada PT. Pratama Abadi Industri Sukabumi (Studi Kasus Departemen Stockfit P2): Manajemen Sumber Daya Manusia. *Jurnal Mahasiswa Manajemen*, 1(1), 102-119.
- Setiawan, E. (2018). *Pengaruh Gaya Kepemimpinan Dan Komitmen Organisasi Terhadap Disiplin Kerja Dengan Kepuasan Kerja Sebagai Variabel Intervening*. 1.
- Siagan, S. P. (2014). *Manajemen sumber daya manusia*. Jakarta: Bumi Aksara.
- Mangkunegara, A.A. Anwar Prabu,(2013). *Manajemen Sumber Daya Manusia Perusahaan, Cetakan kesebelas*, Penerbit PT Remaja Rosdakarya Offset, Bandung.
- Sinambela, Lijin Poltak. 2018. *Manajemen Sumber Daya Manusia*. Jakarta. PT. Bumi Aksara.
- Sugiyono. 2017. *Metode Penelitian Kuantitatif, Kualitatif, Dan R & D*. Bandung: Alfabeta.
- Sugiyono.2018. *Metode Penelitian Kuantitatif*. Bandung: Alfabeta
- Sutrisno, S., Fathoni, A., & Minarsih, M. M. (2016). Pengaruh Motivasi Dan Disiplin Kerja Terhadap Kinerja Pegawai Di Kantor Satuan Polisi Pamong Praja Kota

Semarang. *Journal Of Management*, 2(2).

Sulistyaningsih, S. (2021). Pengaruh Motivasi Kerja, Gaya Kepemimpinan Dan Lingkungan Kerja Terhadap Disiplin Kerja Karyawan. *Anindyaguna Ekonobisnis: Jurnal Ekonomi dan Bisnis STIE Anindyaguna*, 3(1), 180-194.

Sugiyatmi, S., Minarsih, M. M., & Gagah, E. (2016). Pengaruh Motivasi, Gaya Kepemimpin Dan Lingkungan Kerja Terhadap Disiplin Kerja Serta Dampaknya Terhadap Kinerja Karyawan Di Pt Bina San Prima. *Journal of Management*, 2(2).

Uhing, Y. (2019). Pengaruh Pengalaman Kerja Dan Motivasi Terhadap Kinerja Karyawan Rumah Makan Di Manado. *Jurnal Emba: Jurnal Riset Ekonomi, Manajemen, Bisnis dan Akuntansi*, 7(1).

Wursanto. 2017. *Manajemen Kepegawaian*. Penerbit Kanisius. Yogyakarta.